

Pos. Nr.	Vare Nr.	Titel	Materiale	Antal
1	0008-0036	Maskinskruer M4 x 6 ekstrem lavhoved		8
2	0008-0040	M5 X 10 unbrako		2
3	0008-1006	M6X14 mm	El zink Stål	1
4	0016-0080	Håndtag til bageovn	Rustfrit automatstål	1
5	0016-0084	Håndtag 800 Serie	Ø 20 rustfri	1
6	0016-0086	Håndtag Regulering	Ø 8 Slebet rustfri automatstål	1
7	0021-0042	Glås R 334,5	Robax keramisk glas	1
8	0021-0046	Glås R 335	Robax keramisk glas	1
9	0023-0117	Røgvender	Vermiculite 600 or 900 Kg M3	1
10	0023-0118	Højre sidesten brandkammer	Vermicolit 600 Or 900 Kg M3	1
11	0023-0119	Sidesten Venstre	600 or 900 Kg/M3 vermiculite	1
12	0023-0120	Bagsten	Vermiculite 600 Kg M3	1
13*	0050-0310	Skovl	Saml.	1
14*	0050-0311	Kost	Saml.	1
15*	0050-0312	Skraber	Saml.	1
16	1013-0432	Glascips (Små)	1mm rustfri 1x1000x2000	8
17	1027-0272	Bageplade Sl 820, 840	2mm rustfri 2x1000x2000	1
18	4018-0030	Askespand 3	Saml.	1
19	4530-0157	Sl 820 Modern bageovn	Saml.	1

145,4 kg	Været	Areal	Materiale type	Montere	
				Bæbejdning	
Bukke nummer			Sidst opdateret		
Buk 1			Teg LSK		
Buk 2			Godk.		
Skære nummer			Teg type Samlingstegning		
Valseindstilling			Mål uden tolerancer efter DS/ISO 2768-1-m		
1			2		
Valsetryk			7045-1600		
Scanline 820 Modern bageovn			Solid Edge 7045-1600.dft 7045-1600.ssm		

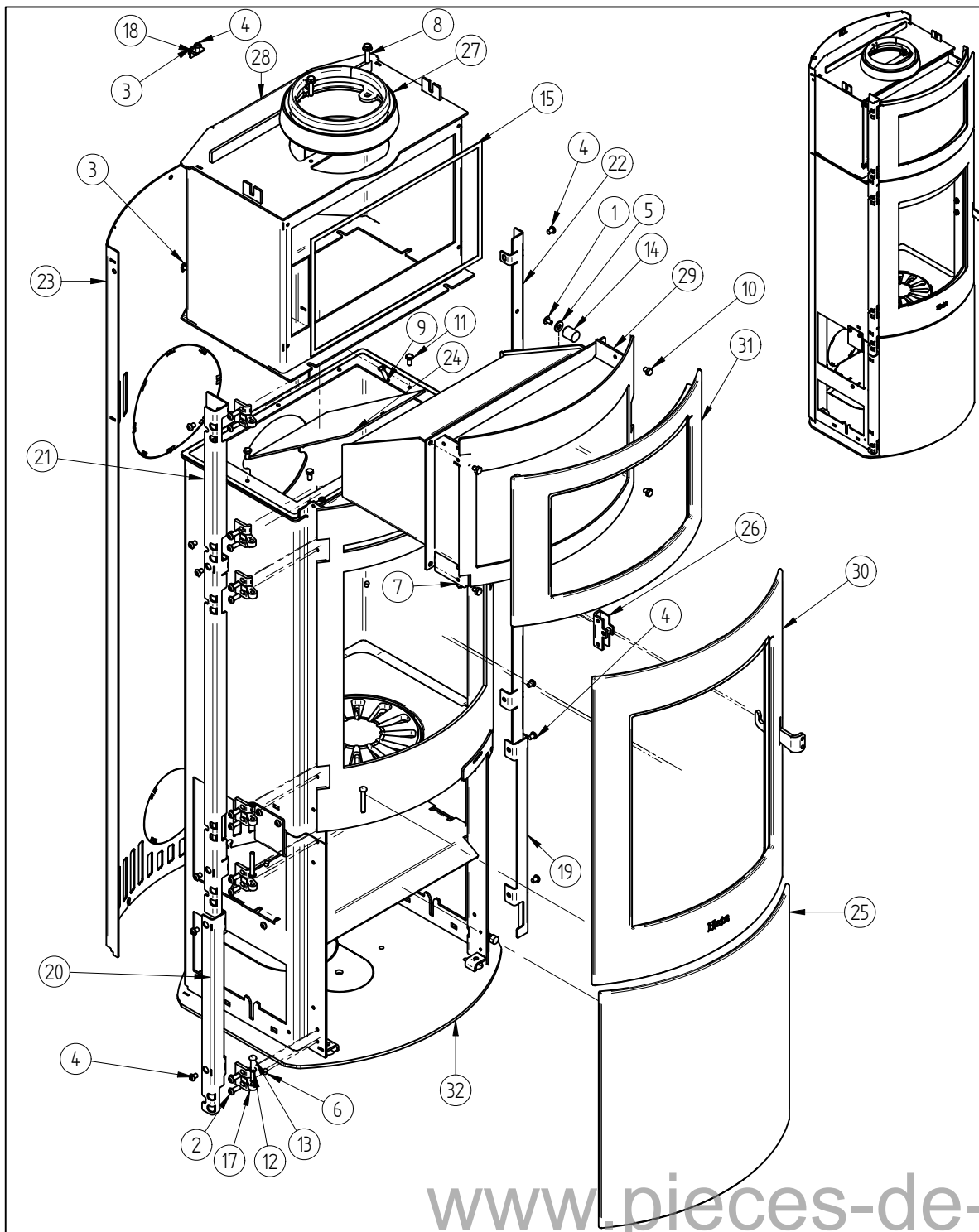

Pos. Nr.	Vare Nr.	Titel	Materiale	Antal
1	0008-0021	Flangehoved M5x10 BN 11252	Sort stål	1
2	0008-0034	Rundhoved skrue M6x16	Stål	18
3	0008-0054	Flangehoved M6x10 BN 11252	Sort stål	3
4	0008-0058	Rundhoved skrue M6x8	Sort	13
5	0008-0501	1/4 X 1.1 Skive (sort) M6	Stål	2
6	0008-1002	M6 X 6 mm Pinol	Elgalvaniseret	2
7	0008-1113	M 6 x 12 Sekskantskrue m flange		2
8	0008-1115	M 6 x 25 Sekskantskrue m flange		2
9	0008-1202	Sætskrue sekskant M6 x 20	M6 x 20 BN 56	1
10	0008-1221	Sætskrue med sekskanthoved M6 x 8		4
11	0008-1232	Sekskantsruer M6x12 BN 56	- Elforsinket	6
12	0008-3503	Hængselskive	messing skive ø10/ø6x1,8	3
13	0008-9082	Aksel til låger sl 800	Nitte Ø 6 x 40	2
14	0015-2064	Pot magnet D17x20 mm M5		1
15	0023-3013	8 X 3MM glassnor M kløb.	1,16 M af 0023-3013	1
16*	0024-2512	Spånlade.		1
17	0030-2607	Justerbart hængsel	En-gjs-350	6
18	1013-0605	Vinkelbeslag til sidekækkel	2 mm plade 0003-3200	1
19	1013-0747	Højre skinne bund	2 mm plade 0003-3200	1
20	1013-0748	Venstre skinne bund	2 mm plade 0003-3200	1
21	1013-0751	Venstre skinne Bageovn	2 mm plade 0003-3200	1
22	1013-0752	Højre skinne 820, 840	2 mm plade 0003-3200	1
23	1023-0247	Bagpanel Sl 820	2 mm plade 0003-3200	1
24	1024-0098	Røgchikane	3 mm plade 0002-0300	1
25	1505-0061	Bearbejdet askelåge	Casted iron	1
26	1513-0075	Svejst kassette for rulletap	Saml.	1
27	1525-0025	Røgstuds Standard	Saml.	1
28	2106-0007	Røgstuds Sl 820, 840	Saml.	1
29	3030-0004	emaljeret Bagerum	Saml.	1
30	4005-0036	Formonteret låge	Saml.	1
31	4005-0044	Bagelåge med glassnor	Saml.	1
32	4030-0010	Brandkammer formonteret	Saml.	1

44,7 kg		Saml.	Montere		
Vægt	Areal	Materiale type	Bearbejdning		
		Jupitervej 22	Bukke nummer	Sidst opdateret	
		7620 Lemvig	Buk 1	08-08-2016	
		Tlf. 96630600	Buk 2	Teg LSK	08-08-2016
		Fax 96630616	Skære nummer	Godk.	
Formontage SI 820 bageovn		Valseindstilling	Teg type Samlingstegning		
SI 800 serie		1 2	Mål uden tolerancer efter DS/ISO 2768-1-m		
		Valsetryk	4530-0071		