

Pos. Nr.	Vare Nr.	Titel	Materiale	Antal
1	0008-0036	Maskinskrue M4 x 6 ekstrem lavhoved		4
2	0008-0040	M5 X 10 unbrako		2
3*	0008-9081	Fjeder til standardspjæld.	1,5 mm rustfri fjedertråd	1
4*	0015-2035	Magnet		1
5*	0015-2064	Pot magnet D17x20 mm M5		1
6	0016-0084	Håndtag 800 Serie	Ø 20 rustfri	1
7	0016-0086	Håndtag Regulering	Ø 8 rustfri automatstål	1
8	0021-0042	Glas R 333,5	Robax keramisk glas	1
9	0023-0117	Røgvender	Støbt skamol	1
10	0023-0118	Højre sidesten	Støbt Skamol	1
11	0023-0119	Sidesten Venstre	Støbt Skamol	1
12	0023-0120	Bagsten, brandkammer	Støbt skamol	1
13*	0050-0310	Skovl	Saml.	1
14*	0050-0311	Kost	Saml.	1
15*	0050-0312	Skraber	Saml.	1
16	1013-0432	Glasclips (Små)	1mm rustfri 1x1000x2000	4
17	4018-0030	Askespand 3	Saml.	1
18*	4530-0140	Sl 800 Med Stålsider	Saml.	1

115,6 kg Vægt	Areal	Saml. Materiale type	Montere Bearbejdning
		Jupitervej 22 7620 Lemvig Tlf. 96630600 Fax 96630616	Bukke nummer Sidst opdateret 16-10-2012
		Skære nummer	Teg LSK 29-11-2011
		Godk.	
		Teg type	Samlingstegning
Scanline 800		Valseindstilling	Mål uden tolerancer efter DS/ISO 2768-1-m
		1 2	Solid Edge 7045-0000.dft 7045-0000.asm
		Valsetryk	7045-0000

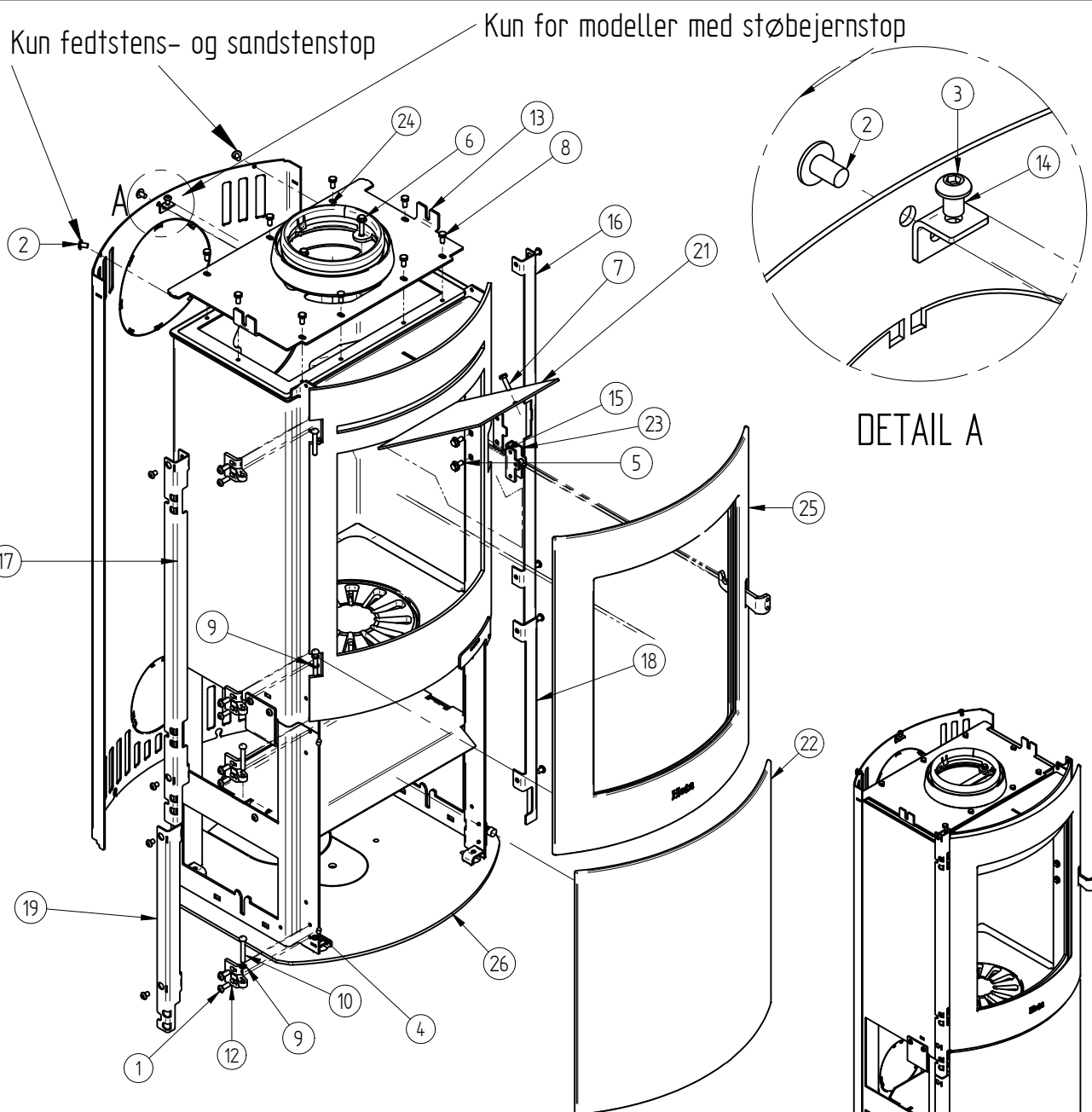

Pos. Nr.	Vare Nr.	Titel	Materiale	Antal
1	0008-0034	Rundhoved skrue M6x16	Stål	12
2	0008-0054	Flangehoved M6x10 BN 11252	Sort stål	3
3	0008-0058	Rundhoved skrue M6x8	Sort	9
4	0008-1002	M6 X 6 mm Pinol	Elgalvaniseret	3
5	0008-1113	M 6 x 12 Sekskantskrue m flange		2
6	0008-1115	M 6 x 25 Sekskantskrue m flange		2
7	0008-1202	Sætskrue sekskant M6 x 20	M6 x 20 BN 56	1
8	0008-1232	Sekskantskruer M6x12 BN 56	- Elforsinket	9
9	0008-3503	Hængelskive	messing skive ø10/ø6x1,8	4
10	0008-9082	Aksel til låger sl 800	Nitte Ø 6 x 40	3
11*	0024-2512	Spånplade.		1
12	0030-2607	Justerbart hængsel	En-gjs-350	4
13	1013-0594	Holder for beklædning	3 mm plade 0002-0300	1
14	1013-0605	Vinkelbeslag til sidekækkel	2 mm plade 0003-3200	1
15	1013-0635	Afstandsstykke	2 mm plade 0003-3200	1
16	1013-0745	Højre standardskinne	2 mm plade 0003-3200	1
17	1013-0746	Venstre standardskinne	2 mm plade 0003-3200	1
18	1013-0747	Højre skinne bund	2 mm plade 0003-3200	1
19	1013-0748	Venstre skinne bund	2 mm plade 0003-3200	1
20*	1023-0245	Bagpanel Sl 800	2 mm plade 0003-3200	1
21	1024-0098	Røgchikane	3 mm plade 0002-0300	1
22	1505-0061	Bearbejdet askelåge	Casted iron	1
23	1513-0075	Svejst kassette for rulletap	Saml.	1
24	1525-0025	Røgstuds Standard	Saml.	1
25	4005-0036	Formonteret låge	Saml.	1
26	4030-0010	Brandkammer formonteret	Saml.	1

Begge muligheder for topmontage-beslag trækkes i C5 på 80-niveau, men indgår kun efter typen af ovn der monteres.

Ved tyske og østrigske modeller, benyttes skrue, aksel og fjeder (0008-0058; 0016-0083; 0008-9080) i stedet for "Aksel til låger" (0008-9082) til øverste hængsel i brandkammeret

86,3 kg		Saml.	Montere	
Vægt	Areal	Materiale type	Bearbejdning	
		Jupitervej 22	Bukke nummer	Sidst opdateret
		7620 Lemvig	Buk 1	LSK
		Tlf. 96630600	Buk 2	08-08-2016
		Fax 96630616	Skæres nummer	Godk.
			Teg type	Samlingstegning
		Formontage standard ovn	Valseindstilling	Mål uden tolerancer efter DS/ISO 2768-1-m
		SI 800	1	2
			Valsetryk	
			Solid Edge 4530-0070.dft 4530-0070.ssm	
			4530-0070	